

## Схема консервации [бензинового генератора Gesan G3000H](#)

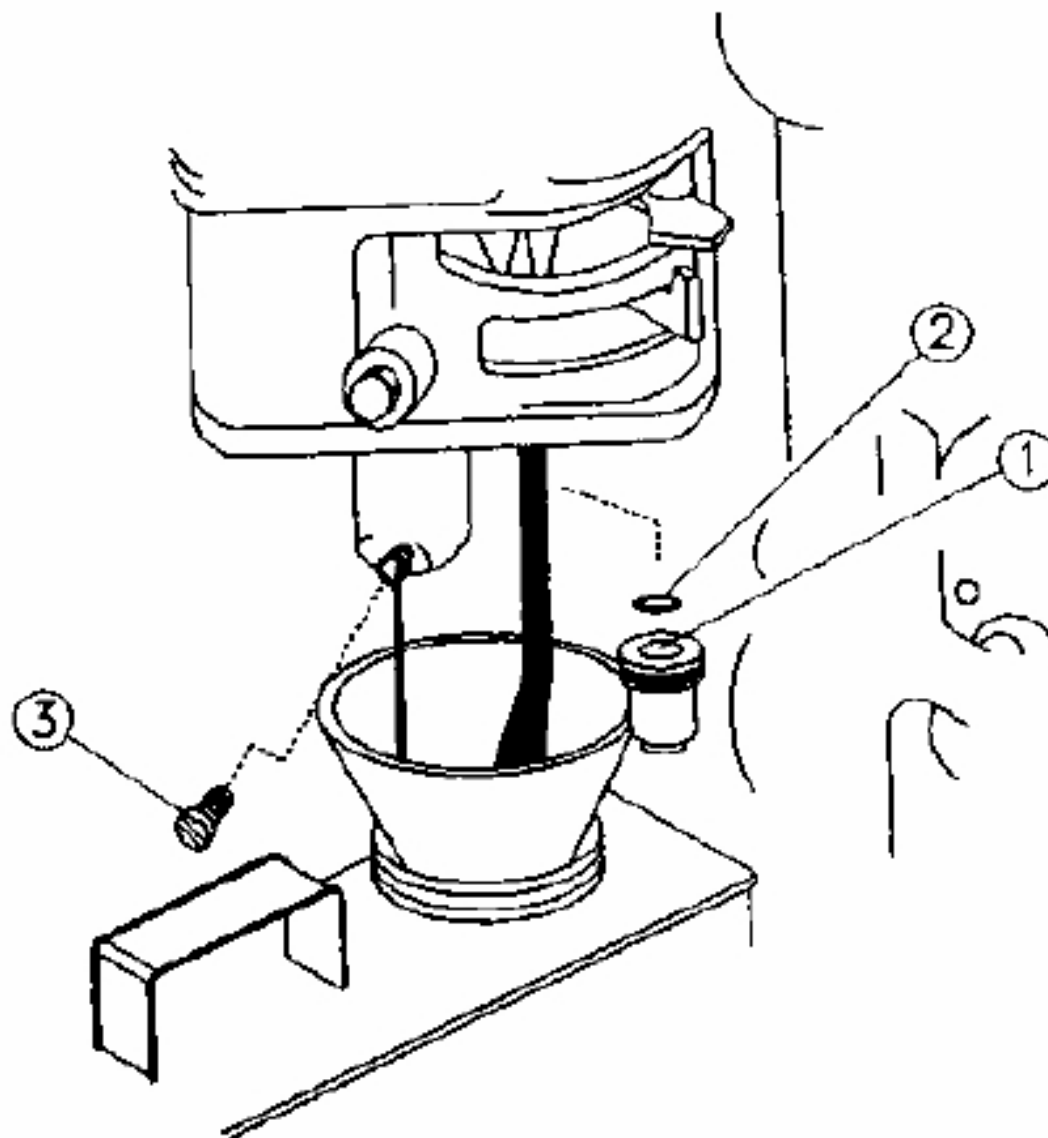

А) Не храните генератор в пыльных или влажных помещениях.

Б) Слейте топливо:

- Закройте топливный кран, снимите отстойник (1) и слейте осадок.
- Откройте топливный кран. Слейте находящееся там топливо в подходящую емкость.
- Установите на место кольцо (2) и отстойник (1).
- Осушите карбюратор, ослабив дренажную крышку (3) и слейте находящееся там топливо в подходящую емкость

В) Смените моторное масло в двигателе.

Г) Выньте свечу зажигания и налейте столовую ложку чистого моторного масла в цилиндр. Проверните медленно мотор, чтобы распределить масло, и зафиксируйте поршень в верхней позиции. Затем закройте впускной и выпускной клапаны.