

Принципиальная схема пуско-зарядного устройства для легковых автомобилей на 6-24 Вольт

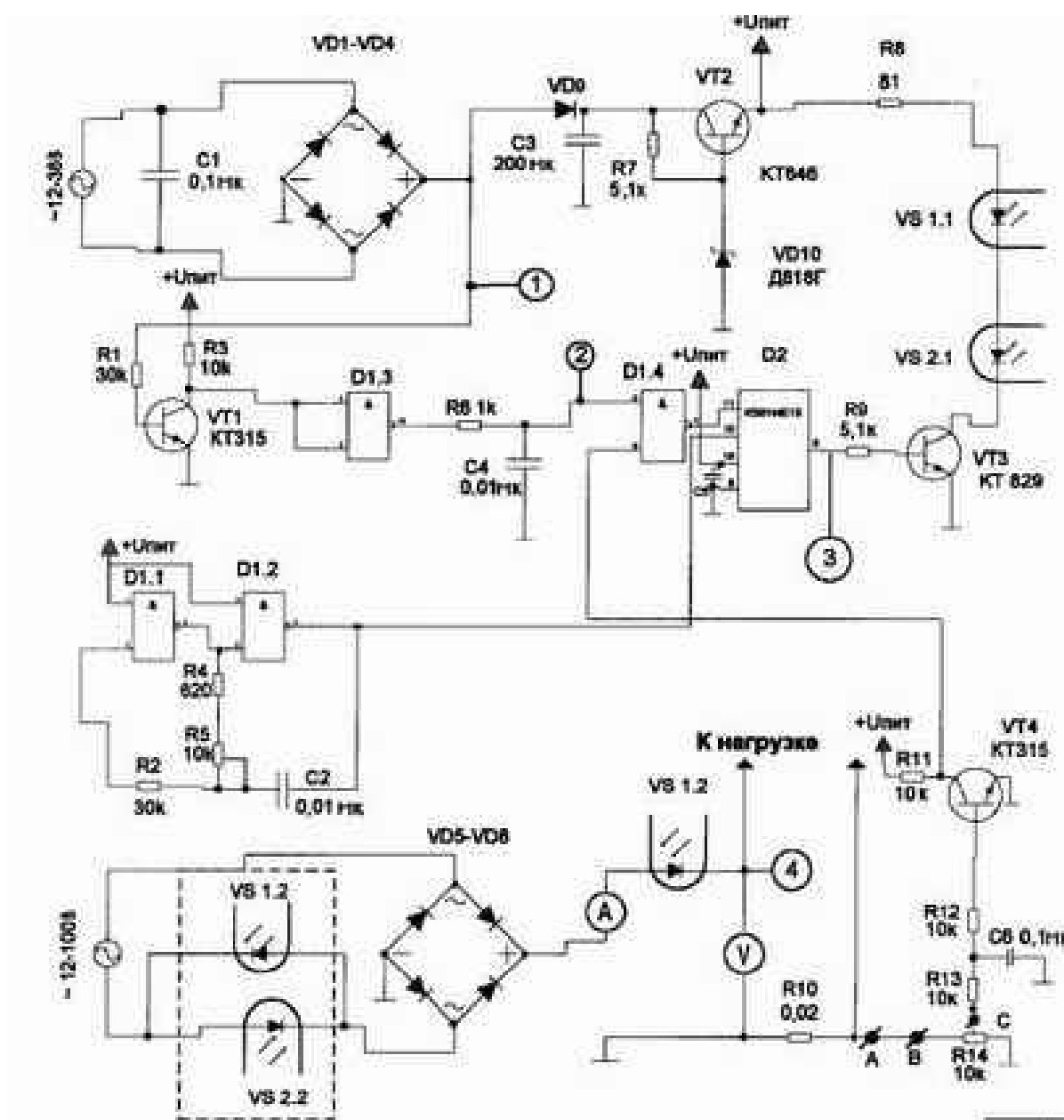

Технические данные ПЗУ

Входное напряжение, В. 12-100

Частота, Гц 50

Выходной ток, А, не менее. 30

Допустимый ток перегрузки, А . . . 300

Время действия тока перегрузки, с, не более 0,25

Выходное напряжение - напряжение постоянного тока

Диапазон регулирования входного напряжения (отношение входного напряжения к выходному) 1:10

Способ задания входного напряжения - изменение сопротивления переменного резистора

Наличие защиты от короткого замыкания в цепи нагрузки имеется

Запаздывание в выдаче сигнала о наличии короткого замыкания (время от момента возникновения короткого замыкания до выдачи сигнала на отключение нагрузки), с, не более . . . 0,003