

## Схема замены воздушного фильтра бензинового генератора Gesan G3000V

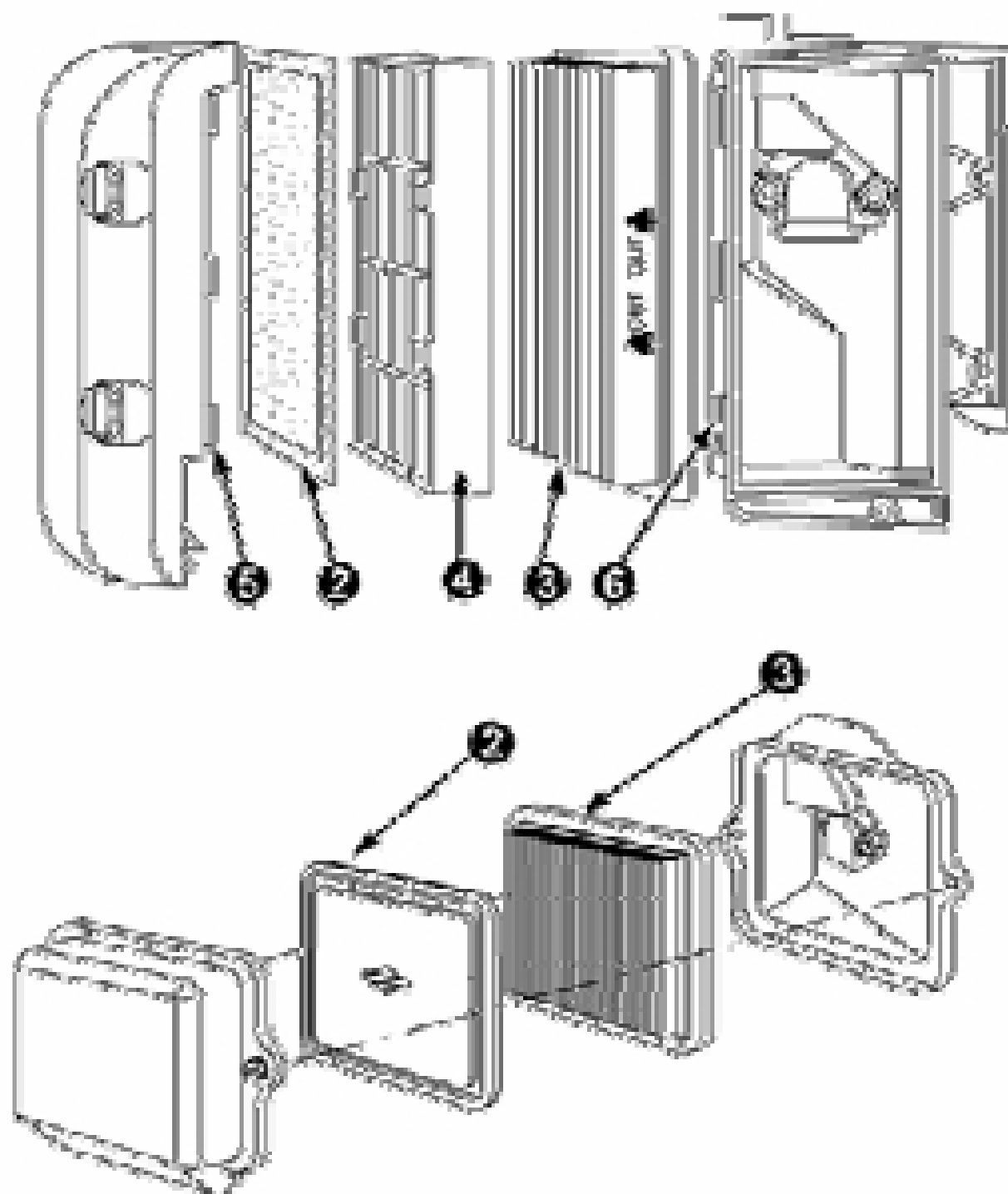

Замените предварительный фильтр (2) и / или патрон фильтра (3), если они загрязнены или повреждены. Для этого:

1. Ослабить винты. Снять крышку и устройство воздушного фильтра с основания
2. Удалить патрон (держатель (4), если имеется) и предварительный фильтр. Для обслуживания предварительного фильтра промыть его жидким моющим средством с водой. Протереть досуха чистой тканью. Пропитать моторным маслом. Обернув чистой впитывающей тканью, удалить излишки масла. Для обслуживания патрона очистить его, аккуратно постукивая. Не использовать сжатый воздух, а также растворители. Не смазывать патрон маслом!
3. Снова установить предварительный фильтр на держатель (если имеется).
4. Установить предварительный фильтр в крышку сеткой к патрону. Установить патрон в крышке или на основании.
5. Поместить устройство крышки с воздушным фильтром на основание под прямым углом (выступы (5) должны